

ШКАТУЛКА
SHKATULKA-SEW.RU



#СЕСИЛЬ571

Размеры
(ростовка)
110-164 см

СЛОЖНОСТЬ



блузка

Сесиль571

Выкройка блузки для девочки, умеренного объема, полуприлегающего силуэта. Перед с вертикальными рельефами. Спинка с вертикальными рельефами и вырезом-каплей. В верхней части рельефов переда и спинки втачаны присборенные оборки. Горловина блузки обработана воротником и подкройными обтачками. Застёжка на спинке, на завязки. Рукава блузки втачные, короткие, со сборкой по окату. Низ переда и спинки фигурный. Длина блузки — до линии бёдер.

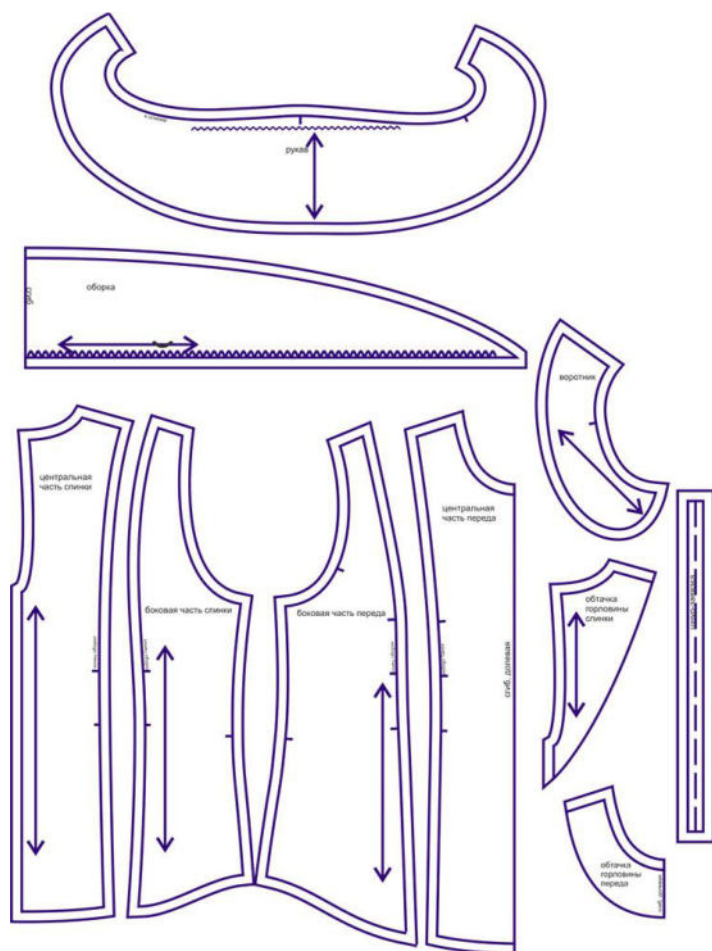

СОСТАВ КОМПЛЕКТА ЛЕКАЛ

* Выкройки даны с припусками на швы. Они обозначены двойным контуром. Вы можете самостоятельно изменить ширину припусков, исходя из свойств выбранного материала или своих целей.

ВЕЛИЧИНЫ ПРИБАВОК НА ОСНОВНЫХ УЧАСТКАХ ИЗМЕРЕНИЙ

Прибавка к обхвату груди
в полном объеме

6,6-15,4 см

ЗАМЕРЫ КЛЮЧЕВЫХ ПАРАМЕТРОВ, РАСХОД ТКАНИ

* Без учета припусков на швы.

Внимание: расчет выполнен для ткани без учета направления ворса и возможной усадки! Усадка может достигать 15-20% от длины материала. Обязательно учитывайте это и берите с запасом.

рост, см	полный замер на уровне груди, см	полный замер на уровне талии, см	длина изделия по спинке без учета воротника, см	расход основной ткани при ширине 150 см, см
110	68,8	66,2	43,6	102,0
116	71,4	68,5	46,0	106,2
122	74,1	70,8	48,4	110,4
128	76,7	73,1	50,8	114,7
134	79,4	75,4	53,2	118,9
140	82,0	77,6	55,5	123,1
146	84,7	79,9	57,9	127,3
152	87,3	82,2	60,3	131,6
158	90,0	84,5	62,7	135,8
164	92,6	86,8	65,1	140,0

РЕКОМЕНДАЦИИ ПО ВЫБОРУ ТКАНИ

Для пошива данной модели можно использовать блузочные и платьевые ткани небольшой и средней поверхностной плотности, тонкие, лёгкие, хорошо драпирующиеся, отличающиеся малой сминаемостью, с высокими и средними гигиеническими и гигроскопическими свойствами.

Пример: батист, хлопок, шитьё, поплин, вискоза, муслин и т.д.

РАСКРОЙ

размер 110

150,0 см

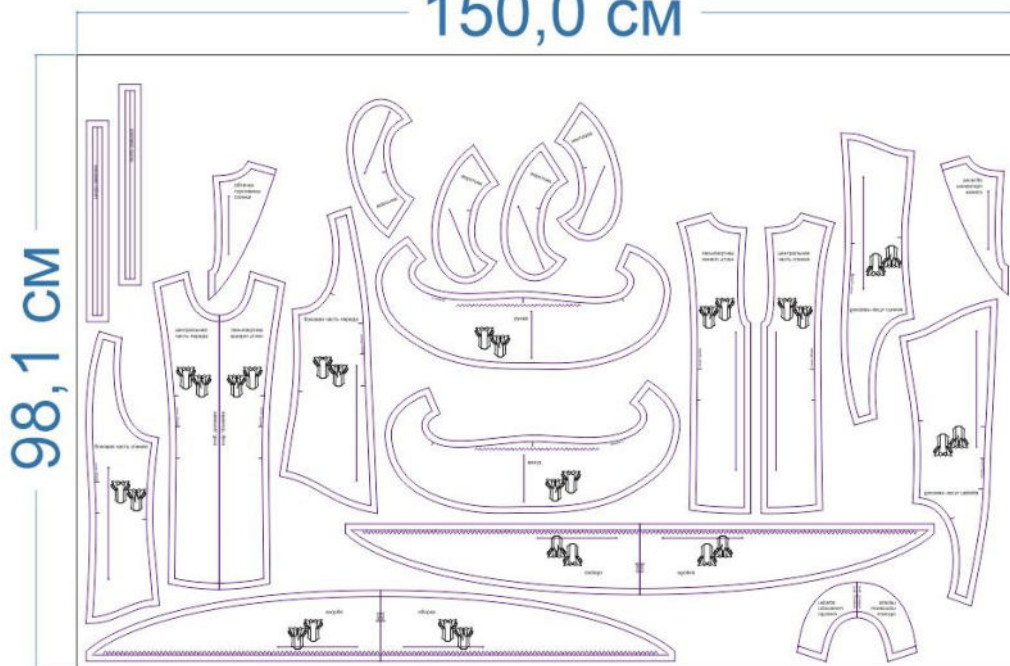

размер 164

150,0 см

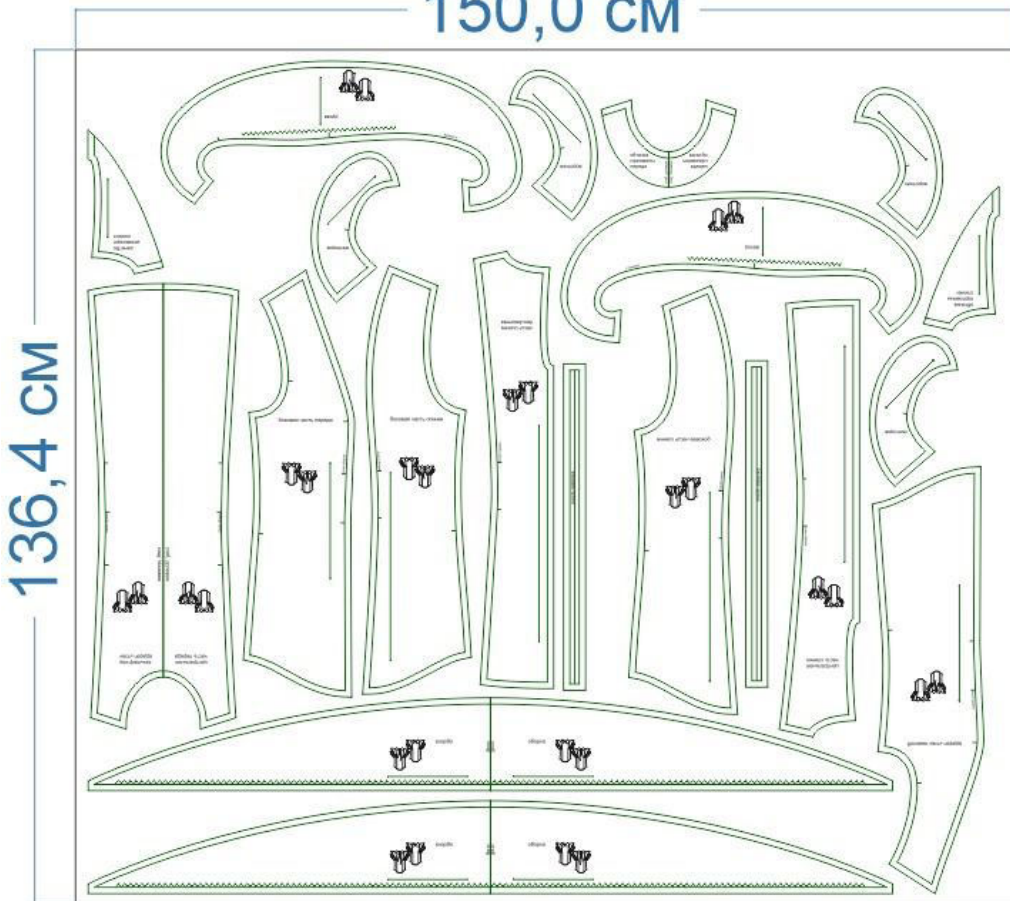

Основной материал:

1. Центральная часть спинки — 1 дет. со сгибом,
2. Боковая часть спинки — 2 дет.,
3. Центральная часть переда — 1 дет. со сгибом,
4. Боковая часть переда — 2 дет.,
5. Обтачка горловины спинки — 1 дет. со сгибом,
6. Обтачка горловины переда — 1 дет. со сгибом,
7. Рукав — 2 дет.,
8. Шнур-завязка — 2 дет.,
9. Оборка — 2 дет.,
10. Воротник — 4 дет.

Дублерин:

1. Обтачка горловины спинки — 1 дет. со сгибом,
2. Обтачка горловины переда — 1 дет. со сгибом,
3. Воротник — 2 дет.

Припуски на швы



Все детали изделия имеют необходимые припуски на швы.

Образец блузки был отшит из батиста.

ОБОРУДОВАНИЕ И ИНСТРУМЕНТЫ

	Бытовая швейная машинка;
	Оверлок 3-ниточный;
	Утюг с паром или без, утюжильный стол или гладильная доска;
	Машинные иглы, соответствующие типу ткани (для тонких тканей), булавки для закалывания или маленькие зажимы;
	Ножницы для бумаги и ножницы для раскроя;
	Проутюжильник (сетка для ВТО или лоскут х/б ткани).

ДОПОЛНИТЕЛЬНЫЕ МАТЕРИАЛЫ И ФУРНИТУРА

	Нитки для бытовой машины и оверлока;
	Дублерин;

ТЕХНОЛОГИЧЕСКАЯ ПОСЛЕДОВАТЕЛЬНОСТЬ ОБРАБОТКИ

Выкроите детали изделия согласно спецификации.



Стачайте плечевые срезы центральной части переда и центральной части спинки между собой. Припуски швов обметайте, заутюжьте в сторону переда.



Продублируйте и основовите детали верхнего воротника.
Сложите их попарно с деталями нижнего воротника, лицом к лицу, уравняйте по срезам, сколите, стачайте. Припуски швов на скруглениях срежьте до ширины 0,3 см.



Выверните, выправьте воротник на лицевую сторону, выметайте с переходным кантом шириной 0,1-0,2 см из верхнего воротника в сторону нижнего, приутюжьте. Отстрочите воротник в край, нитки выметывания удалите.



Сложите детали воротника вместе, уравняйте по срезам и краям, сколите. При необходимости выполните осноровку срезов.



Продублируйте и осноровите детали обтачек горловины переда и спинки. Стачайте их между собой по плечевым срезам. Припуски швов разутюжьте. Обметайте внешний срез обтачки.



Детали завязок сложите вдоль пополам, лицевой стороной внутрь, стачайте.

На конце каждой завязки закрепите иглу с двойной ниткой.

Вставьте иглу внутрь заготовки, ушком вперёд, протяните по всей длине завязки и выведите наружу.

Потяните за нитку, выверните завязку на лицевую сторону.

Выутюжьте завязки на ребро.

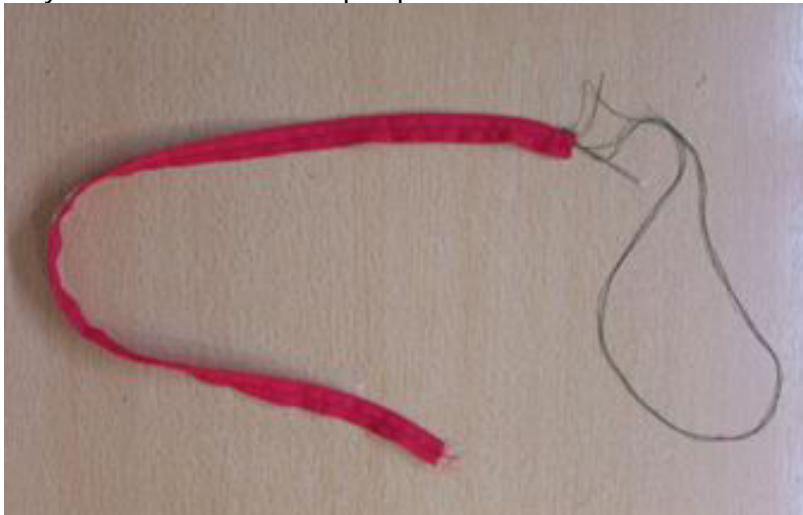

Вметайте воротник в горловину изделия, не доходя на 1 см до срезов разреза спинки.



Приколите завязки к припускам разреза застёжки спинки.



Наложите обтачку на изделие, лицом к лицу, уравняйте по срезам, совместите по швам, приколите, притачайте.

Припуски швов в уголках высеките наискосок, не доходя до строчки 0,2 см.

Припуски шва на криволинейных участках рассеките, не доходя до строчки 0,2 см.



Выверните, выправьте обтачку на изнанку блузки, выметайте с переходным кантом шириной 0,1-0,2 см из изделия в сторону обтачки, приутюжьте. Отстрочите горловину в край под воротником.



Нитки выметывания удалите, горловину приутюжьте.



Обработайте нижний срез оборки московским швом.

По верхнему срезу проложите 2 крупных вспомогательных строчки, стяните нитки, формируя сборку.



Ориентируясь по разметке, притачайте оборку по срезам рельефов центральной части изделия.



Стачайте боковые детали переда и боковые детали спинки между собой по плечевым срезам. Припуски швов обметайте, заутюжьте в сторону переда.



Притачайте боковые части изделия к его центральной части. Припуски швов обметайте, заутюжьте в сторону центра деталей переда и спинки.



Стачайте боковые срезы изделия. Припуски швов обметайте, заутюжьте в сторону переда.



Стачайте боковые срезы рукавов. Припуски швов обметайте, заутюжьте в сторону передней части рукавов.

Обработайте срезы низа рукавов московским швом.



Проложите крупную вспомогательную строчку по окату рукава. Стяните нитки, формируя сборку.



Вколите или вметайте рукав в пройму изделия.



Втачайте рукав в пройму. Припуски шва обметайте, приутюжьте на ребро.



Заматайте низ блузки швом вподгибку с закрытым срезом, застрочите.



Ручными потайными стежками подшейте отлетные края обтачки горловины к припускам плечевых швов изделия.



Отутюжьте блузку в готовом виде. Носите с удовольствием!

Понравилась выкройка? Тогда ждём ваши ФОТО-ОТЗЫВЫ:



на нашем сайте: <https://shkatulka-sew.ru/pattern/vykroyka-detskoj-bluzki-sesil571/>



в соцсетях с хэштегом #Cecile571 и #Сесиль571

